

Applicazione: resine, materiali compositi ed altri.
Montaggio: tramite annegamento, costampaggio, incollatura.

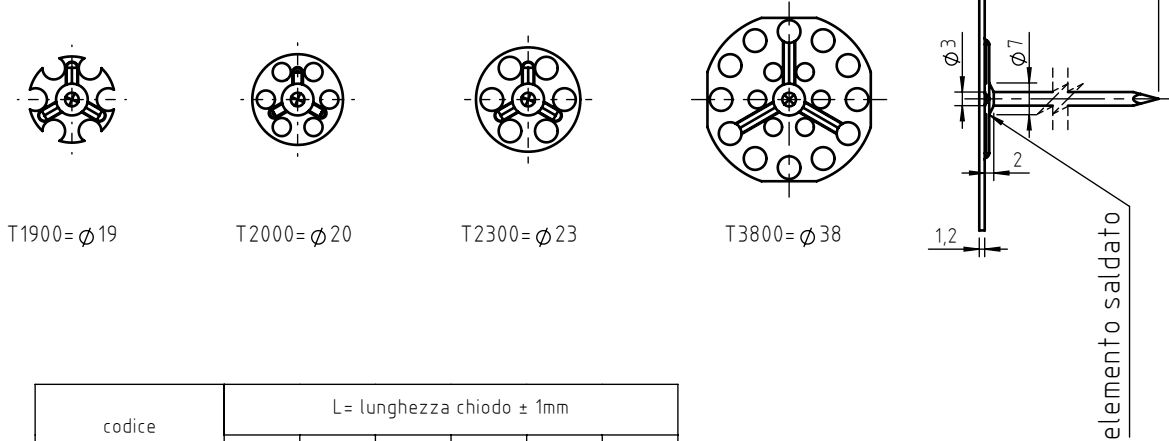

T1900= \varnothing 19

T2000= \varnothing 20

T2300= \varnothing 23

T3800= \varnothing 38

codice	L = lunghezza chiodo \pm 1mm					
	50	60	70	80	90	100
CR_T1900030_						
CR_T2000030_						
CR_T2300030_						
CR_T3800030_						

Le dimensioni sono indicative, non vincolanti, espresse in mm.

Altri particolari e materiali su richiesta.

In stock Su richiesta Non prodotto

Materiale: acciaio _____,12, acciaio inox AISI 316 _____,51

Finitura: chiodo in acciaio: zincatura
chiodo in acciaio inox AISI 316: allo stato naturale

Tolleranze: dove non specificato, grado di precisione secondo ISO 2768-m

Esempio di designazione: chiodo con piastrina tonda T2300, lunghezza 70 mm,
in acciaio zincato:

CR70T2300030.12

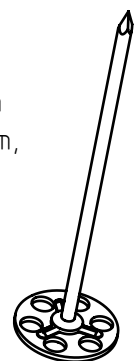

NEL COSTANTE IMPEGNO DI MIGLIORARE I PROPRI PRODOTTI LA
 SPECIALINSERT SI RISERVA IL DIRITTO DI MODIFICARE LE
 CARATTERISTICHE TECNICHE E COSTRUTTIVE SENZA PREAVVISO.
 PROPRIETÀ E DIRITTI DEL DOCUMENTO SONO RISERVATI. NE È
 VIETATA LA RIPRODUZIONE, ANCHE PARZIALE E LA DIFFUSIONE A
 TERZI SENZA AUTORIZZAZIONE.

Applicazione: resine, materiali compositi ed altri.
Montaggio: tramite annegamento, costampaggio, incollatura.



Q1515=15x15

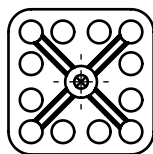

Q3232=32x32



R3815=38x15

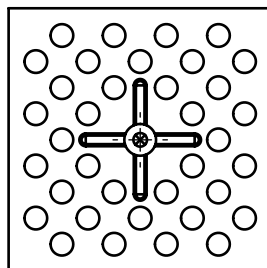

Q5858=58x58

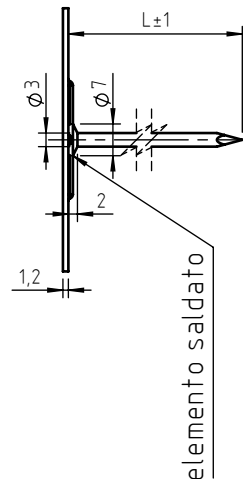

codice	Lunghezza chiodo ± 1mm					
	50	60	70	80	90	100
CR_Q1515030_						
CR_Q3232030_						
CR_R3815030_						
CR_Q5858030_						

Le dimensioni sono indicative, non vincolanti, espresse in mm.

Altri particolari e materiali su richiesta.



In stock



Su richiesta



Non prodotto

Materiale: acciaio _____,12, acciaio inox AISI 316 _____,51

Finitura: chiodo in acciaio: zincatura

chiodo in acciaio inox AISI 316: allo stato naturale

Tolleranze: dove non specificato, grado di precisione secondo ISO 2768-m

Esempio di designazione: chiodo con piastrina quadra Q5858, lunghezza 70 mm,
in acciaio zincato:

CR70Q5858030.12

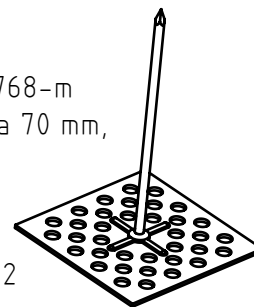

NEL COSTANTE IMPEGNO DI MIGLIORARE I PROPRI PRODOTTI LA SPECIALINSERT S.p.A. SI RISERVA IL DIRITTO DI MODIFICARE LE CARATTERISTICHE TECNICHE E COSTRUTTIVE SENZA PREAVVISO. PROPRIETÀ E DIRITTI DEL DOCUMENTO SONO RISERVATI. NE È VIETATA LA RIPRODUZIONE, ANCHE PARZIALE E LA DIFFUSIONE A TERZI SENZA AUTORIZZAZIONE.

FAD03T38.50

Applicazione: fermagli per pannelli

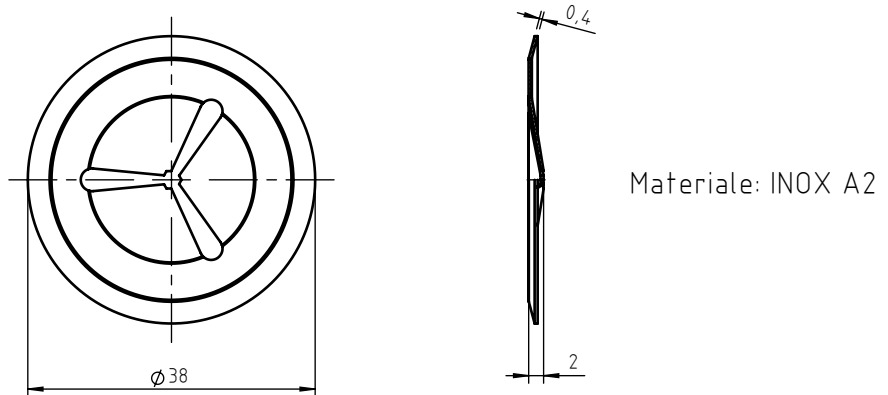

MP-EE109-500

Applicazione: cappucci per chiodi

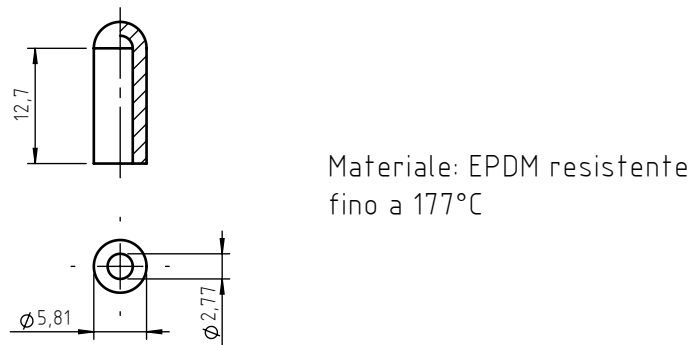

Le dimensioni sono indicative, non vincolanti, espresse in mm.

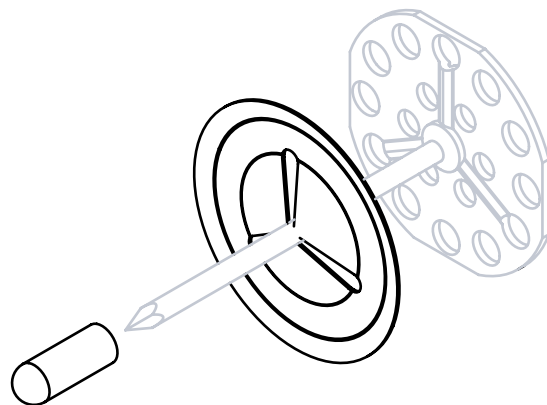

NEL COSTANTE IMPEGNO DI MIGLIORARE I PROPRI PRODOTTI LA SPECIALINSERT SI RISERVA IL DIRITTO DI MODIFICARE LE CARATTERISTICHE TECNICHE E COSTRUTTIVE SENZA PREAVVISO. PROPRIETÀ E DIRITTI DEL DOCUMENTO SONO RISERVATI A E'. VIETATA LA RIPRODUZIONE, ANCHE PARZIALE E LA DIFFUSIONE A TERZI SENZA AUTORIZZAZIONE.