

Applicazione: su materiali termoplastici.
Inserimento: a pressione con ancoraggio ad espansione.

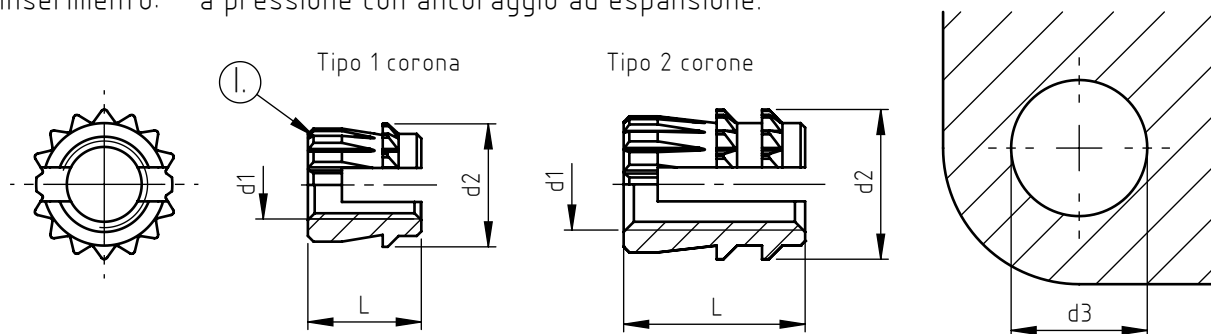

| codice | filettatura metrica d1 | diametro corona d2 | lunghezza totale L | numero corone dentate n° | diametro foro* d3 |
|---------------|---------------------------|--------------------------|--------------------------|--------------------------------|-------------------------|
| M. 2 C.03,5 | M 2 | 4 | 3,5 | 1 | 3,2 |
| M. 2,5 C.04 | M 2,5 | 4,5 | 4 | 1 | 3,5 |
| M. 3 C.04 | M 3 | 5,6 | 4 | 1 | 4,7 |
| M. 3 C.05 | | | 5 | 1 | |
| M. 3 E.08 | | | 8 | 2 | |
| M. 3 D.09,5 | M 3,5 | 6 | 9,5 | 2 | 5,1 |
| M. 3,5 C.05 | | | 5 | 1 | |
| M. 3,5 E.08 | | | 8 | 2 | |
| M. 3,5 D.09,5 | M 4 | 6,6 | 9,5 | 2 | 5,6 |
| M. 4 C.05 | | | 5 | 1 | |
| M. 4 E.08 | | | 8 | 2 | |
| M. 4 D.09,5 | M 5 | 7,6 | 9,5 | 2 | 6,8 |
| M. 5 C.06 | | | 6 | 1 | |
| M. 5 D.09 | | | 9 | 2 | |
| M. 6 C.07 | M 6 | 8,6 | 7 | 1 | 7,7 |
| M. 6 D.09 | | | 9 | 2 | |
| M. 8 D.10 | M 8 | 10,6 | 10 | 2 | 9,6 |

Le dimensioni sono indicative, non vincolanti, espresse in mm.

Ⓞ Lo smusso superiore non è generalmente previsto per le filettature M2 e M2,5.

* Il diametro di foratura varia in funzione del materiale ricevente.

Per ottenere un corretto impiego del prodotto, è consigliabile effettuare prove di montaggio per determinare l'esatto diametro di foratura.

Impiegare viti con lunghezze idonee in modo da utilizzare in fase di accoppiamento tutto il tratto filettato della boccola.

■ Standard □ Su richiesta --- Non prodotto

Materiale: ottone
Finitura: allo stato naturale
Tolleranze: ISO 2768 - m
Filettatura d1: ISO 6H
Esempio di designazione: Inserto filettato in ottone tipo Insert-plast
filettatura M 5 lunghezza 9 mm: M. 5 D.09

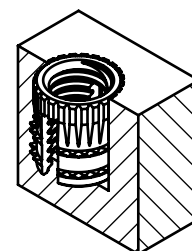

NEL COSTANTE IMPEGNO DI MIGLIORARE I PROPRI PRODOTTI LA SPECIALINSERT® SI RISERVA IL DIRITTO DI MODIFICARE LE CARATTERISTICHE TECNICHE E COSTRUTTIVE SENZA PREAVVISO. PROPRIETÀ E DIRITTI DEL DOCUMENTO SONO RISERVATI A E. VIETATA LA RIPRODUZIONE, ANCHE PARZIALE E LA DIFFUSIONE A TERZI SENZA AUTORIZZAZIONE.